



ZAMEL Sp. z o.o.

ul. Zielona 27, 43-200 Pszczyna, Poland
tel. +48 (32) 210 46 65, fax +48 (32) 210 80 04
www.zamel.com, e-mail: marketing@zamel.pl



OPIS

LOT-21 to radiowy odbiornik regulatora (kotła) zasilany napięciem 230 VAC. Głównym zadaniem urządzenia jest współpraca z radiowymi regulatorami temperatury lub radiowymi listwami ogrzewania podłogowego. Odbiornik w sposób inteligentny analizuje stany z regulatorów lub listew i steruje włączaniem / wyłączeniem źródła ciepła (kocioł, mata grzewcza, pompa ciepła). Dzięki takiemu rozwiązaniu możliwe jest bezprzewodowe połączenie regulatorów lub listew ze źródłem ogrzewania. Zastosowanie LOT-21 zapewnia komfort ciepłoty i pozwala uzyskać wymierny efekt ekonomiczny w postaci zmniejszenia rachunków za ogrzewanie. Odbiornik poza trybem automatycznym umożliwi także ręczne włączenie / wyłączenie źródła ciepła bezpośrednio z urządzenia lub poprzez aplikację. Diody LED sygnalizują stan przekaźnika oraz tryb pracy. LOT-21 jest w pełni kompatybilny z systemem exta life i może być obsługiwany z aplikacji mobilnej przy współpracy z kontrolerem EFC-01. Elementem wyjściowym jest przekaźnik ze stykiem beznapięciowym NO o maksymalnej obciążalności 8 A. Odbiornik przeznaczony jest do montażu natynkowego. W komplecie z urządzeniem otrzymujemy przewód zasilający oraz przewód do połączenia ze źródłem ogrzewania. Otwory montażowe umożliwiają przykręcenie odbiornika do puszki instalacyjnej Ø60. Urządzenie może pracować również jako natynkowy odbiornik łączący/wyłączający w systemie Extalife.

CECHY

- znamionowe napięcie zasilania 230 VAC,
- 1 x przekaźnik wyjściowy (styk NO 8A),
- współpraca bezprzewodowa z regulatorami lub listwami radiowymi,
- sterowanie włączaniem / wyłączeniem źródła ciepła,
- praca automatyczna lub ręczna,
- możliwa praca jako typowy odbiornik włącz/wyłącz w systemie exta life,
- montaż natynkowy,
- możliwość przykręcenia do puszki instalacyjnej Ø60,
- nowoczesny wygląd,
- diody LED sygnalizujące stan przekaźnika i tryb pracy,
- łatwa obsługa.

Zamel Sp. z o.o. niniejszym oświadcza, że typ urządzenia radiowego LOT-21 jest zgodny z dyrektywą 2014/53/UE

 Nie wyrzucać tego urządzenia do śmietnika razem z innymi odpadami! Aby uniknąć szkodliwego wpływu na środowisko naturalne i zdrowie ludzi, zużyte urządzenie należy składować w miejscach do tego przeznaczonych. Elektrośmieci pochodzące z gospodarstwa domowego można oddać bezpłatnie i w dowolnej ilości do utworzonego w tym celu punktu zbierania, a także do sklepu przy okazji dokonywania zakupu nowego sprzętu.

DANE TECHNICZNE

Zasilanie:	230 VAC 50/60 Hz
Wyjście:	przekaźnik (styk zwierający NO beznapięciowy)
Maksymalne obciążenie:	8 A
Komunikacja:	bezprzewodowa – 868,50 MHz zgodna z Extalife
Połączenie ze źródłem ogrzewania:	przewodowe
Tryby pracy:	automatyczny / ręczny (ON/OFF) / typowy odbiornik Extalife
Liczba zacisków:	4
Przewód zasilający:	2 x 0,75 mm ² , wtyczka płaska, długość 1,5 m
Przewód wyjściowy:	2 x 0,75 mm ² , długość 1,5 m
Stopień ochrony obudowy:	IP20
Montaż:	natynkowy, 2 x wkręt
Wymiary:	80 x 80 x 20 mm

WYGLĄD

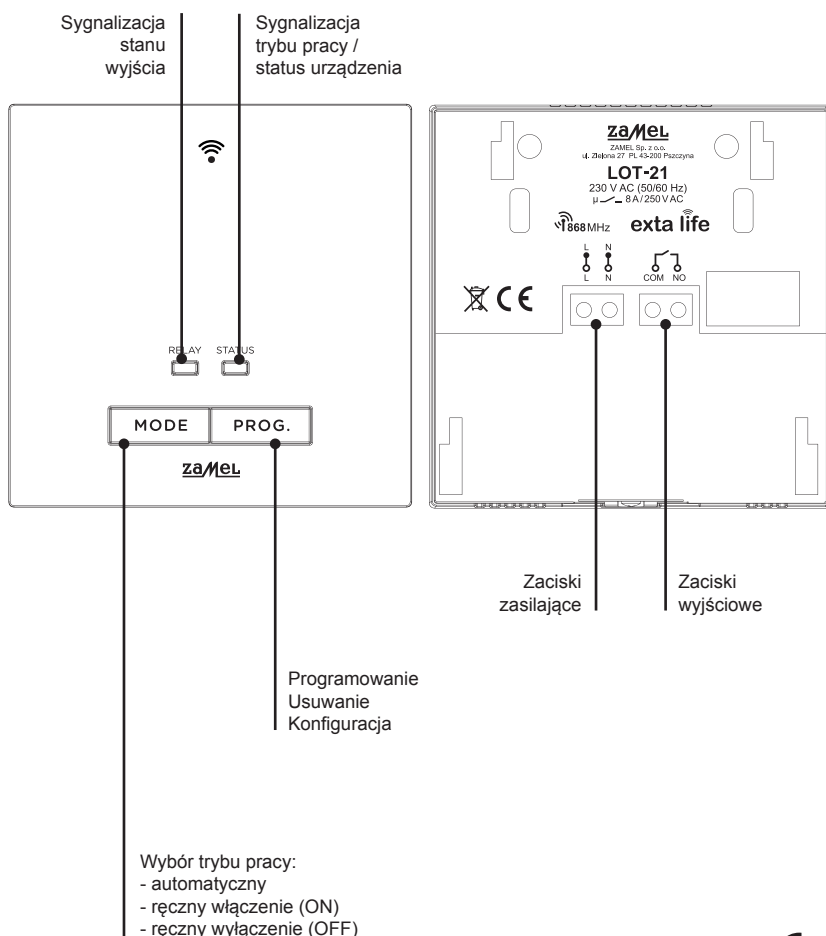

PODŁĄCZENIE

WSPÓŁPRACA LOT-21 Z REGULATORAMI RADIOWYMI

LOT-21 steruje załączeniem / wyłączeniem urządzenia grzewczego na podstawie analizy stanów z regulatorów radiowych. Kocioł jest załączany, jeżeli któryś z regulatorów zgłasza grzanie a wyłączany jeżeli żaden z nich nie zgłasza grzania. Komunikacja między regulatorami a odbiornikiem LOT-21 odbywa się bezprzewodowo. Regulatory i odbiornik opcjonalnie mogą być sterowane i konfigurowane poprzez aplikację Exta Life przy współpracy z kontrolerem EFC-01. Korzystając z przycisku 'MODE', na odbiorniku LOT-21 można załączyć / wyłączyć kocioł ręcznie.

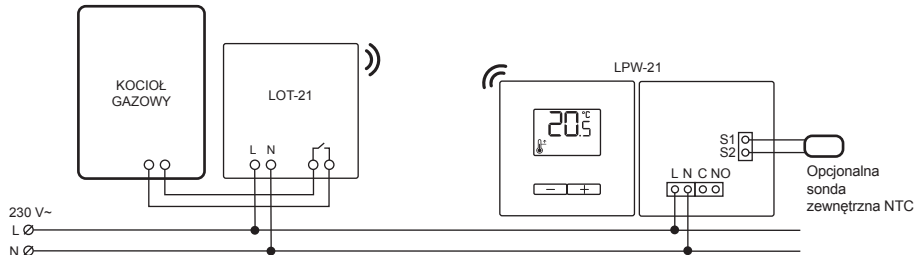

Opcjonalnie



WSPÓŁPRACA LOT-21 Z LISTWAMI RADIOWYMI

LOT-21 steruje załączeniem / wyłączeniem urządzenia grzewczego na podstawie analizy stanów z listew radiowych. Kocioł jest załączany, jeżeli któraś z listew zgłasza grzanie (załączony kanał 'Kocioł' w którejś z listew), a wyłączany jeżeli żadna z nich nie zgłasza grzania (wyłączony kanał 'Kocioł' w każdej listwie). Komunikacja między listwami a odbiornikiem LOT-21 odbywa się bezprzewodowo. Listwy i odbiornik opcjonalnie mogą być sterowane i konfigurowane poprzez aplikację Exta Life przy współpracy z kontrolerem EFC-01. Korzystając z przycisku 'MODE', na odbiorniku LOT-21 można załączyć / wyłączyć kocioł ręcznie.

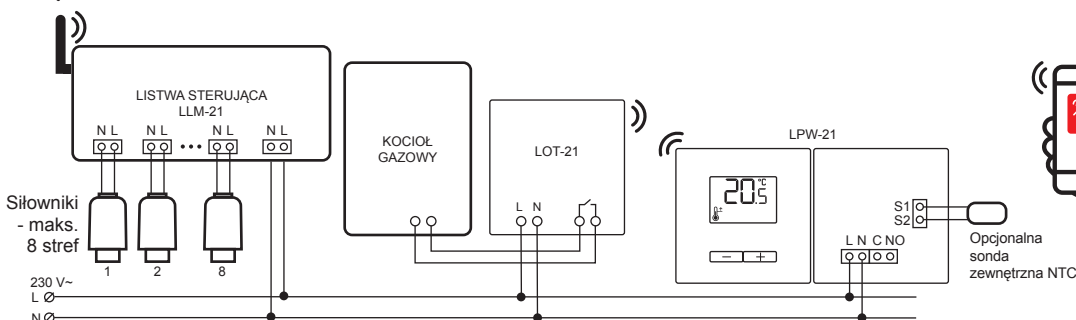

Opcjonalnie



ZASTOSOWANIE JAKO TYPOWY ODBIORNIK EXTA LIFE

LOT-21 pracuje jako typowy odbiornik exta life z pominięciem produktów termoregulacyjnych. Możliwe jest sterowanie dowolnym urządzeniem za pośrednictwem nadajników systemu exta life lub poprzez aplikację przy współpracy z kontrolerem EFC-01. Możliwe tryby pracy: włącz/wyłącz, bistabilny, monostabilny, czasowy.

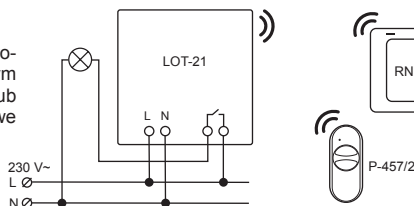

Opcjonalnie



MONTAŻ

- Odbiornik LOT-21 przeznaczony jest do montażu natynkowego. Mocuje się go za pomocą dwóch wkrętów. Rozstaw otworów montażowych pozwala na przykręcenie odbiornika bezpośrednio do puszki instalacyjnej Ø60.
 - UWAGA: Ze względu na komunikację radiową nie zaleca się montażu odbiorników w metalowych rozdzielnicach / obudowach urządzeń.**
 - Wybierając miejsce instalacji odbiornika należy brać pod uwagę jego odległość od regulatorów / listew z którymi komunikuje się odbiornik. Zasięg radiowy tych urządzeń w terenie otwartym wynosi około 330 m.
 - Przeszkody takie jak ściany, stropy ograniczają zasięg działania w przestrzeniach zamkniętych. W niektórych sytuacjach konieczne może być zainstalowanie dodatkowego elementu w postaci retransmitera REP-21.
 - LOT-21 ma tylko antenę wbudowaną. Nie ma możliwości podłączenia anteny zewnętrznej.
- Rozłącz obwód zasilania bezpiecznikiem, wyłącznikiem nadprądowym lub rozłącznikiem izolacyjnym przyłączonym do odpowiedniego obwodu.
 - Sprawdź odpowiednim przyrządem stan beznapięciowy na przewodach podłączanych do odbiornika.
 - Odkręć wkręt znajdujący się od spodu odbiornika (pomiń jeżeli wkręt znajduje się w dołączonym woreczku). Przesuwając panel przedni w górę rozłącz go od podstawy montażowej.
 - Przykręć podstawę montażową do ściany lub puszki instalacyjnej za pomocą dwóch wkrętów. Jeżeli przewody podłączane do odbiornika wyprowadzone są z puszki instalacyjnej to przed przykręceniem podstawy przeciągnij przewody przez specjalny otwór w podstawie.
 - Odkręć odciążkę do kabli.
 - Podłącz przewody pod odpowiednie zaciski odbiornika. Przewód zasilający podłącz pod zaciski L, N natomiast pozostałe przewody podłącz zgodnie ze sposobem wykorzystania odbiornika.
 - Przewody uchwycić za pomocą odciążki.
 - Nałóż odbiornik na podstawę i przesuń go w dół. Dokręć śrubkę znajdującą się od spodu panelu przedniego.
 - Podłącz zasilanie i sprawdź działanie odbiornika.
- Podłączając odbiorniki energii elektrycznej pod urządzenie LOT-21 pod żadnym pozorem nie należy przekraczać maksymalnej obciążalności styków. Wynosi ona 8 A dla odbiorów zasilanych z 230 V AC.
 - Maksymalna moc zależy od charakteru obciążenia:
 - maksymalnie 1200 W dla obciążeń rezystancyjnych AC1, maksymalnie 100 W dla żarówek LED, maksymalnie 400 W dla świetlówek CFL.
 - Stosownie do mocy obciążenia należy dobrać przekrój przewodów przyłączeniowych i wartość zabezpieczenia.



UWAGA

Urządzenie należy podłączyć do sieci jednofazowej zgodnie z obowiązującymi normami. Sposób podłączenia określono w niniejszej instrukcji. Czynności związane z: instalacją, podłączeniem i regulacją powinny być wykonywane przez wykwalifikowanych elektryków, którzy zapoznali się z instrukcją obsługi i funkcjami urządzenia. Demontaż obudowy powoduje utratę gwarancji oraz stwarza niebezpieczeństwo porażenia prądem. Przed rozpoczęciem instalacji należy upewnić się czy na przewodach przyłączeniowych nie występuje napięcie. Do instalacji należy użyć wkrętaka prostego o średnicy do 3,5 mm. Na poprawne działanie ma wpływ sposób transportu, magazynowania i użytkowania urządzenia. Instalacja urządzenia jest niewskazana w następujących przypadkach: brak elementów składowych, uszkodzenie urządzenia lub jego deformacje. W przypadku nieprawidłowego funkcjonowania należy zwrócić się do producenta.

DODANIE ODBIORNIKA DO KONTROLERA EFC-01

Dodanie odbiornika LOT-21 do kontrolera EFC-01 jest wymagane tylko wówczas gdy jego obsługa i konfiguracja ma być realizowana poprzez aplikację mobilną exta life. Odbiornik może współpracować bezpośrednio z regulatorami, listwami i elementami systemu exta life z pominięciem kontrolera.

1. Podłącz do systemu kontroler EFC-01.
2. Podłącz zasilanie do regulatora.
3. Zainstaluj aplikację mobilną Exta Life.

App EXTALIFE



4. Zaloguj się do kontrolera EFC-01.



Przejdź do ekranu „Urządzenia”.



Przejdź do zakładki „Odbiorniki” i naciśnij przycisk „+”.

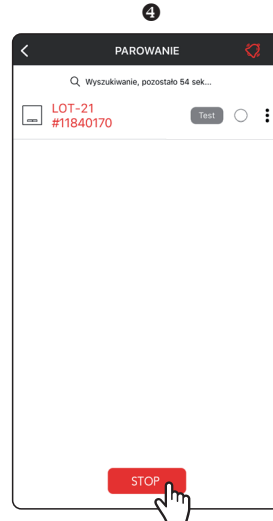

Odczekaj chwilę. Odbiornik powinien wyświetlić się na liście. Naciśnij STOP.

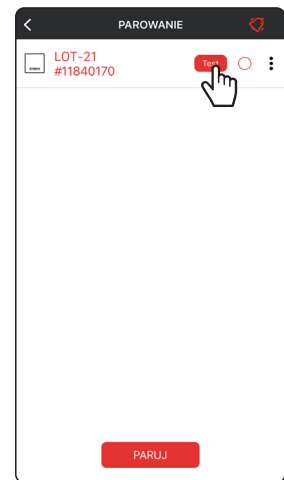

Naciskając 'TEST' możesz zlokalizować odbiornik (towarzyszy temu zaświecanie diody STATUS).

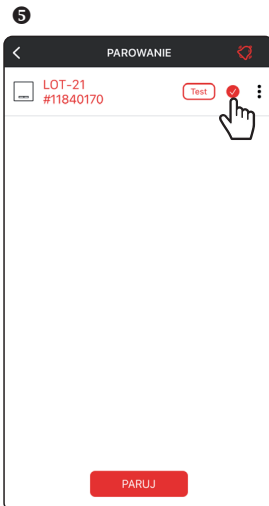

Zaznacz odbiornik, który chcesz dodać do EFC-01.

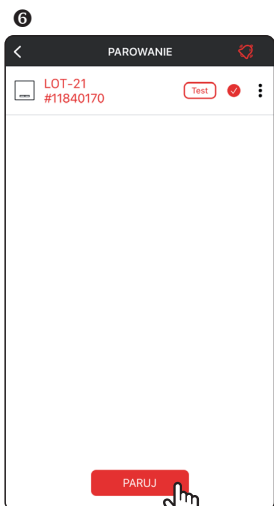

Naciśnij 'Paruj' w celu dodania odbiornika do kontrolera.

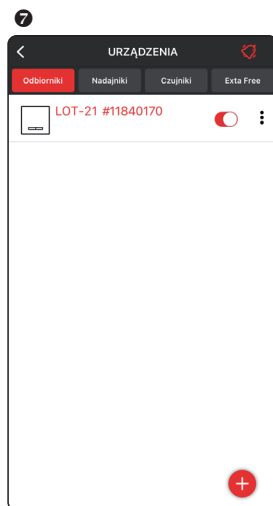

Po sparowaniu odbiornik jest widoczny na liście odbiorników. Urządzenie jest gotowe do pracy.

NAJCZĘSTSZE PROBLEMY

Odbiornik nie pojawia się na liście podczas wyszukiwania:

- Być może odbiornik jest już sparowany z innym kontrolerem. Zresetuj odbiornik do ustawień fabrycznych.
- Słaby zasięg pomiędzy odbiornikiem a kontrolerem. Zmniejsz odległość między kontrolerem a odbiornikiem lub zastosuj retransmitter REP-21.

Po sparowaniu odbiornik nie pojawił się na liście 'Odbiorników' i ponownie się nie wyszukuje:

- Wystąpił problem komunikacyjny pomiędzy odbiornikiem, a kontrolerem. Zresetuj odbiornik do ustawień fabrycznych i ponów proces sparowania.

Po sparowaniu odbiornik pojawił się na liście 'Odbiorników' ale cały czas jego nazwa jest wyszarzona:

- Zmniejsz odległość między kontrolerem a odbiornikiem lub zastosuj retransmitter REP-21

WIDOK W APLIKACJI

Jeżeli odbiornik LOT-21 jest fabrycznie nowy lub przed dodaniem do kontrolera został zresetowany do ustawień fabrycznych to zawsze po sparowaniu jest on widoczny jako typowy odbiornik załącz / wyłącz.

Widok domyślny – sterownie typu załącz / wyłącz

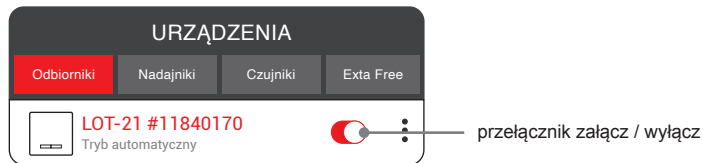

W tym trybie LOT-21 działa jak typowy odbiornik załącz / wyłącz w systemie exta life. Można do niego dopisywać piloty, czujniki, wykorzystać jako element scen, funkcji czasowych i logicznych.

Tryb termoregulacyjny (odbiornik powiązany z produktem termoregulacyjnym)

Jeżeli do odbiornika zostanie wpisany produkt taki jak regulator temperatury, listwa ogrzewania podłogowego lub odbiornik jest wynikiem funkcji termologicznej to urządzenie przełącza się w specjalny tryb termoregulacyjny (automatyczny).

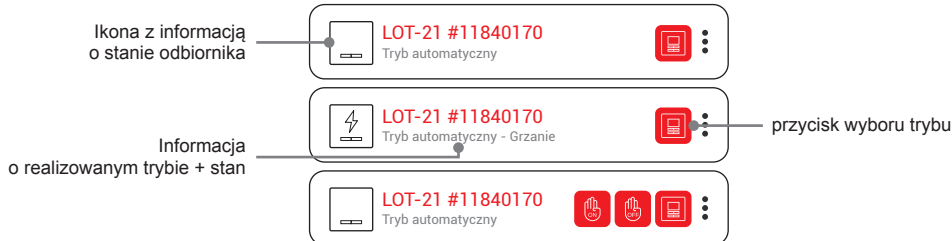

Tryb ręczny ciągłe włączenie (ON) – wyjście odbiornika LOT-21 jest cały czas załączone niezależnie od stanów zgłaszanych przez produkty termoregulacyjne.



Tryb ręczny ciągłe wyłączenie (OFF) – wyjście odbiornika LOT-21 jest cały czas wyłączone niezależnie od stanów zgłaszanych przez produkty termoregulacyjne.



Tryb automatyczny – wyjście odbiornika LOT-21 jest załączane / wyłączane automatycznie w zależności od stanów zgłaszanych przez produkty termoregulacyjne.

SYGNALIZACJA TRYBÓW PRACY

Praca LOT-21 jako odbiornik typu załącz / wyłącz



Praca jako odbiornik termoregulacyjny (sterowanie urządzeniami grzewczymi)

(przy współpracy z radiowymi regulatorami temperatury, radiowymi listwami ogrzewania lub funkcjami logicznymi typu regulator temperatury)

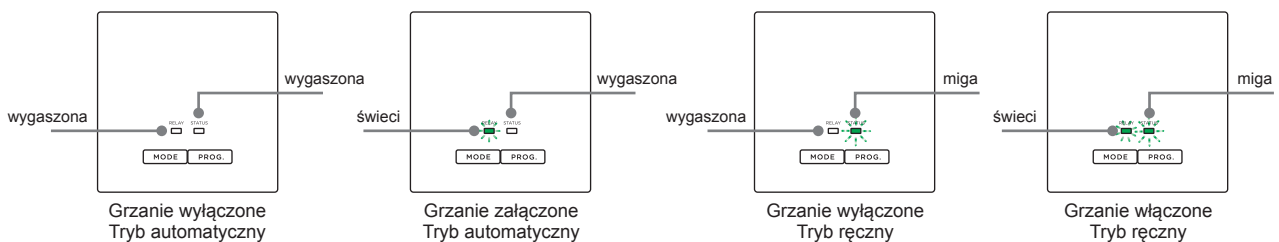

ZASADA DZIAŁANIA Z PRODUKTAMI TERMOREGULACYJNYMI

Do jednego odbiornika LOT-21 można przypisać maksymalnie 96 różnych produktów termoregulacyjnych wchodzących w skład systemu Exta Life takich jak:

- regulatory radiowe bateryjne LBW-21/22/23 lub zasilane z 230 V AC LPW-21/22/23,
- listwy radiowe,
- funkcje logiczne typu 'Regulatory temperatury' tworzone poprzez kontroler EFC-01.

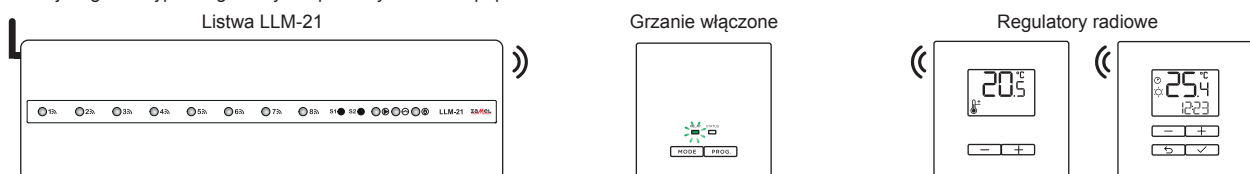

W trybie automatycznym jeżeli któryś z produktów termoregulacyjnych zgłasza potrzebę grzania to wyjście odbiornika LOT-21 jest załączone. Wyjście jest wyłączone tylko wtedy, gdy wszystkie z produktów termoregulacyjnych przestaną zgłaszać potrzebę grzania. Jeżeli LOT-21 zostanie wprowadzony w tryb ręczny (z aplikacji lub poprzez krótkie naciśnięcie przycisku MODE) to niezależnie od stanów produktów termoregulacyjnych wyjście LOT-21 jest cały czas załączone lub wyłączone. Stan ON / OFF można zmieniać poprzez krótkie naciśnięcie przycisku MODE lub wybierając odpowiedni tryb z poziomu aplikacji (ręczny – włączenie / ręczny – wyłączenie). W trybie ręcznym dioda STATUS miga natomiast dioda RELAY jest zaświecona lub wygaszona.

WYJŚCIE Z TRYBU RĘCZNEGO (POWRÓT DO TRYBU AUTO)

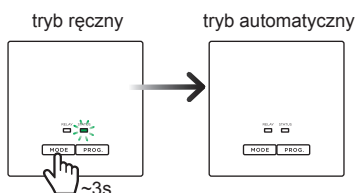

LOT-21 pracuje w trybie ręcznym, a jego wyjście jest wyłączone. Wciśnij przycisk MODE na około 3s. LOT-21 przejdzie do trybu automatycznego. Wyjście pozostanie wyłączone dopóki regulator / listwa / logika nie wyśle sygnału grzania.

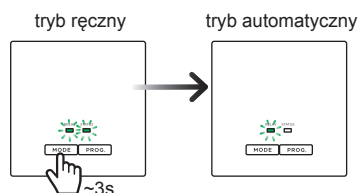

LOT-21 pracuje w trybie ręcznym, a jego wyjście jest włączone. Wciśnij przycisk MODE na około 3s. LOT-21 przejdzie do trybu automatycznego. Wyjście pozostanie włączone dopóki każdy regulator / listwa / logika nie zdejmie potrzeby grzania.

ZASADY KOMUNIKACJI Z REGULATORAMI

- Regulatory radiowe sparowane z LOT-21 wysyłają do niego sygnały sterujące zawsze gdy zmieni się stan regulatora (włączenie / wyłączenie grzania). W przypadku regulatorów bateryjnych sygnały sterujące są jeszcze dodatkowo wysyłane w momencie wybudzenia ich z klawiszy. Jeżeli podczas normalnej pracy stan regulatora nie zmienia się przez dłuższy czas to sygnały sterujące są ponawiane co czas ustawiony w konfiguracji regulatora. Jest to podyktowane względami bezpieczeństwa i zapewnieniem skutecznej transmisji. Przekłada się to na pewność załączenia/wyłączenia urządzenia grzewczego współpracującego z regulatorami. Czasy te ze względu na zasadę działania są różne dla regulatorów radiowych i bateryjnych.
- Dla regulatorów bateryjnych możliwe są czasy: 15 min. / 30 min. / 45 min. / 1 h / 2 h / 5 h
Dla regulatorów 230 V AC możliwe są czasy: 0 min. / 15 min. / 30 min. / 60 min. / 90 min.
- W LOT-21 z poziomu aplikacji można skonfigurować tzw. czasy oczekiwania (odrębne dla regulatorów bateryjnych i zasilanych). Domyślnie ustawione są czasy maksymalne tj. 5 h dla regulatorów bateryjnych (LBW-21/22/23) oraz 90 min dla regulatorów zasilanych z 230 V AC (LPW-21/22/23).

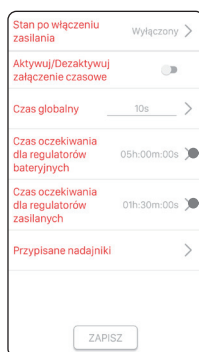

Konfiguracja czasów oczekiwania dla regulatorów bateryjnych LBW-21/22/23

Konfiguracja czasów oczekiwania dla regulatorów zasilanych z 230 V AC LPW-21/22/23

- Przez ustawiony 'czas oczekiwania' LOT-21 oczekuje na sygnał z regulatora / regulatorów, które są z nim sparowane. Jeżeli po upływie tego czasu sygnał z regulatora nie zostanie odebrany to LOT-21 stwierdza brak komunikacji i uznaje regulator jako urządzenie, które nie zgłasza potrzeby grzania. Cały system działa poprawnie na czasach domyślnych. Jednak jeżeli chcemy, aby LOT szybciej reagował na brak sygnału z regulatora to możemy dopasować czasy oczekiwania do tych, które mamy ustawione w regulatorach. Jeżeli mamy kilka regulatorów bateryjnych z różnymi czasami synchronizacji to jako czas oczekiwania w LOT-21 ustawiamy maksymalny z czasów synchronizacji. Podobnie jest w przypadku czasów ustawionych w ekranie ELrE regulatorów typu LPW-21/22/23 (parametr 'Sterowanie odbiornikami' w ekranie konfiguracyjnym w aplikacji).

WPISYWANIE (PAROWANIE) REGULATORA DO ODBIORNIKA LOT-21

Metoda_1: Parowanie bezpośrednie poprzez przycisk 'PROG.'

W tej metodzie sposób parowania regulatora z odbiornikiem LOT-21 jest nieco inny biorąc pod uwagę typ regulatora (prosty/dobowy/tygodniowy) oraz od rodzaju zasilania (baterijny/230 VAC).

Regulator prosty (typ LxW-21)

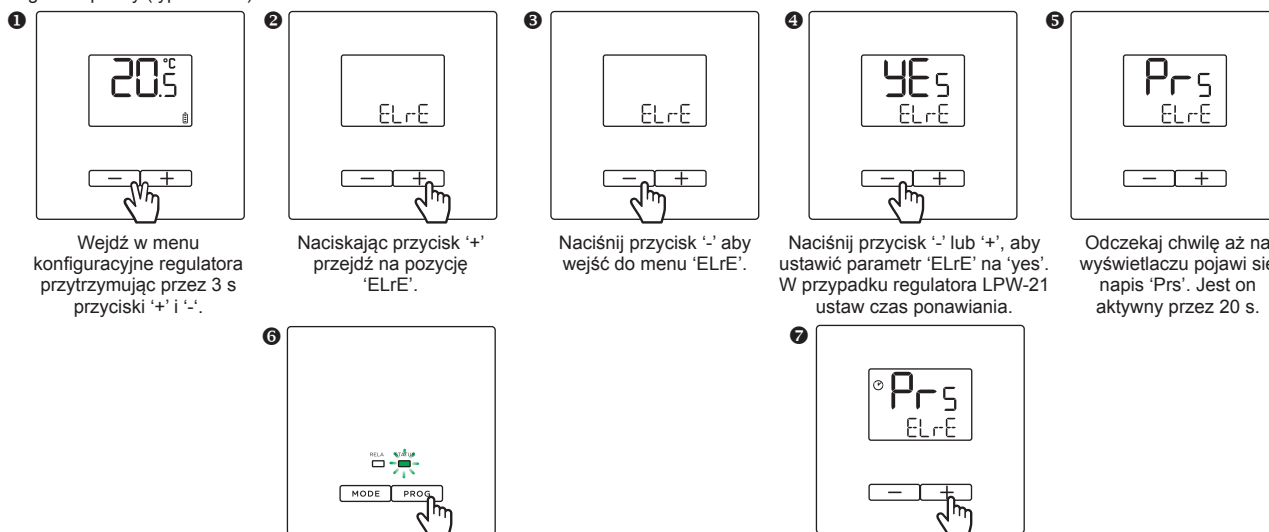

1 Wejść w menu konfiguracyjne regulatora przytrzymując przez 3 s przyciski '+' i '-'.

2 Naciskając przycisk '+' przejdź na pozycję 'ELrE'.

3 Naciśnij przycisk '-' aby wejść do menu 'ELrE'.

4 Naciśnij przycisk '-' lub '+', aby ustawić parametr 'ELrE' na 'yes'. W przypadku regulatora LPW-21 ustaw czas ponawiania.

5 Odczekaj chwilę aż na wyświetlaczu pojawi się napis 'Prs'. Jest on aktywny przez 20 s.

6 Naciśnij na krótko przycisk 'PROG' na odbiorniku LOT-21. Dioda 'STATUS' zaświeci się na zielono.

7 Po zaświeceniu diody STATUS w odbiorniku LOT-21 masz 5s na naciśnięcie przycisku '+' na regulatorze. Skutkuje to wysłaniem sekwencji programującej do odbiornika LOT-21. Jest to sygnalizowane krótkim zaświeceniem symbolu 'zegarka' na wyświetlaczu.

Regulator dobowy (typ LxW-22)

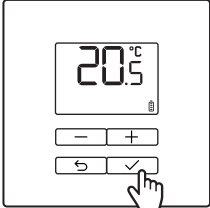
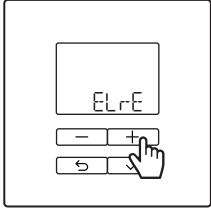
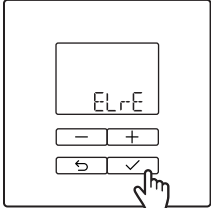
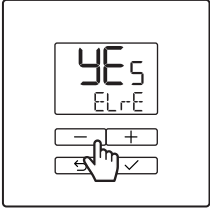
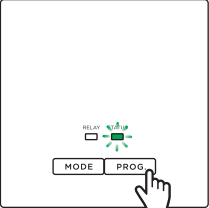
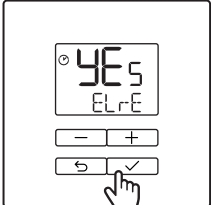
- 1  Wejść w menu konfiguracyjne regulatora przytrzymując przez 3 s przycisk 'OK'
- 2  Naciskając przycisk '+' przejdź na pozycję 'ELrE'.
- 3  Naciśnij przycisk 'OK' aby wejść do menu 'ELrE'.
- 4  Naciśnij przycisk '-' lub '+', aby ustawić parametr 'ELrE' na 'yes'. W przypadku regulatora LPW-22 ustaw czas ponawiania.
- 5  Naciśnij na krótko przycisk 'PROG' na odbiorniku LOT-21. Dioda 'STATUS' zaświeci się na zielono.
- 6  Po zaświeceniu diody STATUS w odbiorniku LOT-21 masz 5s na naciśnięcie przycisku 'OK' na regulatorze. Skutkuje to wysłaniem sekwencji programującej do odbiornika LOT-21. Jest to sygnalizowane krótkim zaświeceniem symbolu 'zegarka' na wyświetlaczu.

Po zaświeceniu diody STATUS w odbiorniku LOT-21 masz 5s na naciśnięcie przycisku 'OK' na regulatorze. Skutkuje to wysłaniem sekwencji programującej do odbiornika LOT-21. Jest to sygnalizowane krótkim zaświeceniem symbolu 'zegarka' na wyświetlaczu.

Regulator dobowy (typ LxW-23)

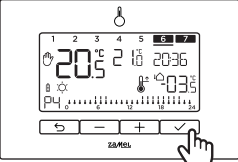
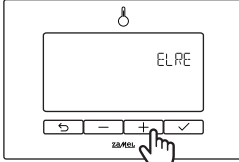
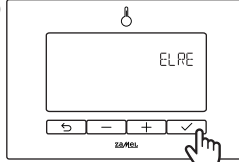
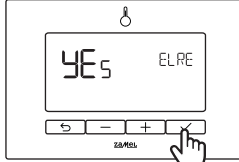
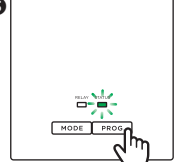
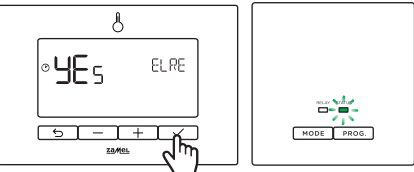
- 1  Wejść w menu konfiguracyjne regulatora przytrzymując przez 3 s przycisk 'OK'
- 2  Naciskając przycisk '+' przejdź na pozycję 'ELRE'.
- 3  Naciśnij przycisk 'OK', aby wejść w menu 'ELRE'.
- 4  Naciśnij przycisk '+' lub '-', aby ustawić parametr na 'yEs'. W przypadku regulatora LPW-23 ustaw czas ponawiania.
- 5  Naciśnij na krótko przycisk 'PROG' na odbiorniku LOT-21. Dioda 'STATUS' zaświeci się na zielono.
- 6  Po zaświeceniu diody STATUS w odbiorniku LOT-21 masz 5s na naciśnięcie przycisku 'OK' na regulatorze. Skutkuje to wysłaniem sekwencji programującej do odbiornika LOT-21. Jest to sygnalizowane krótkim zaświeceniem symbolu 'zegarka' na wyświetlaczu LBW-23 i przemruganiem diody STATUS w LOT-21.

Po zaświeceniu diody STATUS w odbiorniku LOT-21 masz 5s na naciśnięcie przycisku 'OK' na regulatorze. Skutkuje to wysłaniem sekwencji programującej do odbiornika LOT-21. Jest to sygnalizowane krótkim zaświeceniem symbolu 'zegarka' na wyświetlaczu LBW-23 i przemruganiem diody STATUS w LOT-21.

Metoda_2: Parowanie poprzez kontroler EFC-01 i aplikację exta life

Korzystając z tej metody zarówno regulator jak również odbiornik LOT-21 muszą być dodane do kontrolera EFC-01 (powinny być widoczne w ekranie Urządzenia w sekcji Odbiorniki).

W celu powiązania wybranego regulatora z odbiornikiem LOT-21 wykonaj następujące czynności:

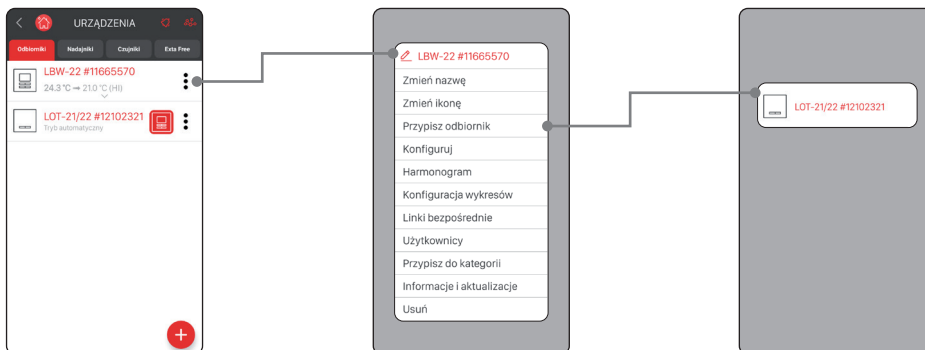

Przejdź do ekranu 'Urządzenia' a następnie do zakładki 'Odbiorniki'. Na liście urządzeń odszukaj regulator, który chcesz sparować z odbiornikiem LOT-21.

Z poziomu menu kontekstowego wybierz opcję 'Przypisz odbiornik'.

Spośród odbiorników, do których można przypisać regulator wybierz właściwy odbiornik LOT-21, z którym chcesz powiązać regulator. Po kliknięciu w nazwę odbiornika nastąpi sparowanie co jest potwierdzone komunikatem 'Sparowano pomyślnie'.

Jeżeli z jakiegos powodu powiązanie zakończy się błędem to aplikacja zwróci komunikat 'Wystąpił błąd'. Najczęściej jest to związane z tym, iż dany regulator jest już fizycznie sparowany z odbiornikiem LOT-21. Chcąc to sprawdzić należy z poziomu ekranu konfiguracyjnego LOT-21 wybrać opcję 'Przypisane nadajniki' i sprawdzić czy regulator widnieje już na liście przypisanych nadajników.

WPISYWANIE (PAROWANIE) LISTWY LLM-21 DO ODBIORNIKA LOT-21

Podczas współpracy listwy LLM-21 z odbiornikiem LOT-21 w momencie załączenia się styku 'Kocioł' listwa wysyła sygnał włączający do odbiornika LOT-21. W momencie wyłączenia się styku 'Kocioł' listwa wysyła do LOT-21 sygnał wyłączający. Włączanie / wyłączanie LOT-21 jest realizowane zgodnie z opóźnieniami zdefiniowanymi dla kanału 'Kocioł' w listwie.

Metoda_1: Parowanie bezpośrednie poprzez przycisk 'PROG.'

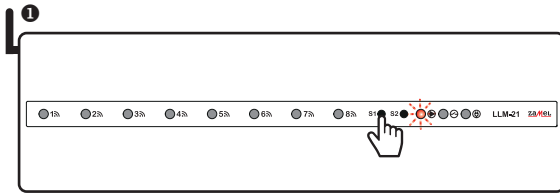

Wciśnij na dłużej (~1s) przycisk S1.
Zacznie mrugać dioda.

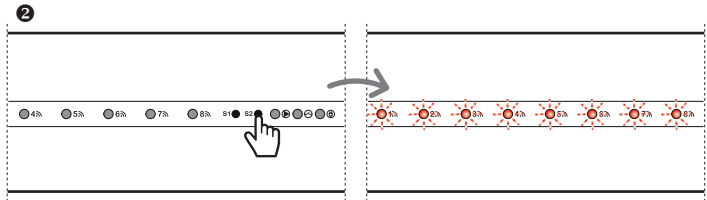

Naciskaj krótko przycisk S2, aby doprowadzić do sytuacji, że mrugają diody od każdej strefy (1-8).

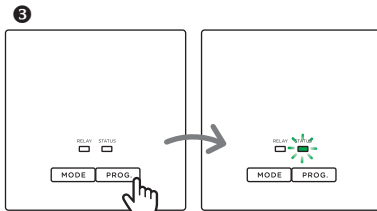

Naciśnij na krótko przycisk PROG, na odbiorniku LOT-21.
Dioda STATUS zaświeci się na zielono.

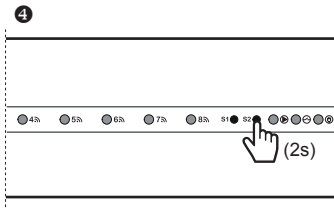

W ciągu 5 s od zaświecenia diody STATUS w odbiorniku LOT-21 naciśnij na ~2 s przycisk S2 na listwie. Diody od stref zaświecą się a listwa wyśle sekwencję programującą do odbiornika LOT-21. Po tej operacji listwa przechodzi do normalnej pracy.

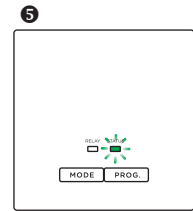

Dioda STATUS przemruga i odbiornik wyjdzie z procedury programowania.

Metoda_2: Parowanie poprzez kontroler EFC-01 i aplikację exta life

Korzystając z tej metody zarówno listwa jak również odbiornik LOT-21 muszą być dodane do kontrolera EFC-01 (powinny być widoczne w ekranie Urządzenia w sekcji Odbiorniki).

W celu powiązania wybranej listwy LLM-21 z odbiornikiem LOT-21 wykonaj następujące czynności:

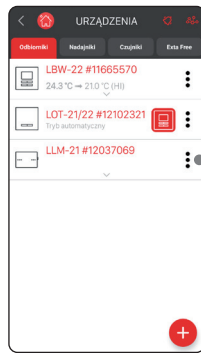

Przejdź do ekranu 'Urządzenia' a następnie do zakładki 'Odbiorniki'. Na liście urządzeń odzyskaj listwę, którą chcesz sparować z odbiornikiem LOT-21.

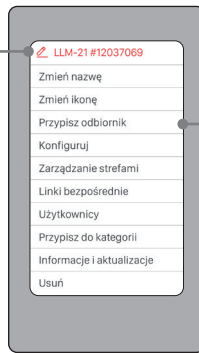

Z poziomu menu kontekstowego wybierz opcję 'Przypisz odbiornik'.



Spośród odbiorników, do których można przypisać listwę wybierz właściwy odbiornik LOT-21, z którym chcesz powiązać listwę. Po kliknięciu w nazwę odbiornika nastąpi sparowanie co jest potwierdzone komunikatem 'Sparowano pomyślnie'.

Jeżeli z jakiegokolwiek powodu powiązanie zakończy się błędem to aplikacja zwróci komunikat 'Wystąpił błąd'. Najczęściej jest to związane z tym, iż dana listwa jest już fizycznie sparowana z odbiornikiem LOT-21. Chcąc to sprawdzić należy z poziomu ekranu konfiguracyjnego LOT-21 wybrać opcję 'Przypisane nadajniki' i sprawdzić czy regulator widnieje na liście przypisanych nadajników (identycznie jak w przypadku regulatorów).

USUWANIE (ODPAROWANIE) REGULATORA Z ODBIORNIKA LOT-21

Metoda_1: Usunięcie bezpośrednie poprzez przycisk 'PROG.'

Odparowanie regulatora przeprowadza się w zasadzie analogicznie jak jego wpisanie do regulatora. Jedyną różnicą polega na tym, iż przed wysłaniem sekwencji programującej z regulatora trzeba wprowadzić LOT-21 w tryb usuwania nadajników radiowych. Realizuje się to poprzez dłuższe (~5s) wciśnięcie przycisku PROG. na odbiorniku. Usunięcie pokazane na przykładzie regulatora dobowego LBW-22/LPW-22.

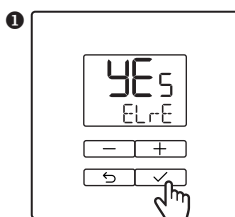

Wejść w menu konfiguracyjne regulatora. Przejdź na pozycję ELrE. Ustaw parametr na 'yEs'. W przypadku regulatora LPW-22 ustaw wartość dla czasów ponawiania.

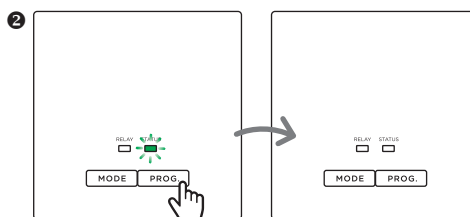

Na LOT-21 wciśnij przycisk 'PROG' i trzymaj wciśnięty przez ~5 s aż do wygaszenia diody STATUS.

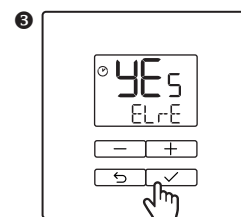

Po wygaszeniu diody STATUS w LOT-21 w czasie 5 s naciśnij przycisk OK na regulatorze. Skutkuje to wysłaniem sekwencji, która usuwa regulator z odbiornika LOT-21. Jest to sygnalizowane krótkim zaświeceniem symbolu 'zegarka' na wyświetlaczu.

Metoda_2: Usunięcie poprzez kontroler EFC-01 oraz aplikację exta life

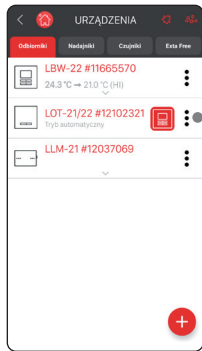

Z poziomu menu kontekstowego LOT-21 wybierz opcję 'Konfiguruj'.

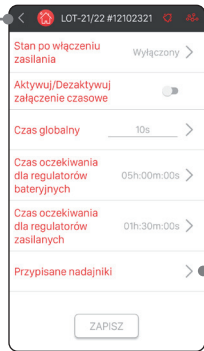

W ekranie konfiguracyjnym wybierz opcję 'Przypisane nadajniki'.



Na liście przypisanych nadajników odszukaj regulator, który chcesz usunąć z odbiornika LOT-21



Na liście przypisanych nadajników odszukaj regulator, który chcesz usunąć z odbiornika LOT-21

USUWANIE (ODPAROWANIE) LISTWY Z ODBIORNIKA LOT-21

Metoda_1: Usunięcie bezpośrednie poprzez przycisk 'PROG.'

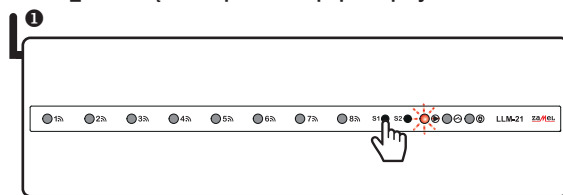

Wciśnij na dłużej (~1s) przycisk S1. Zacznie mrugać dioda.

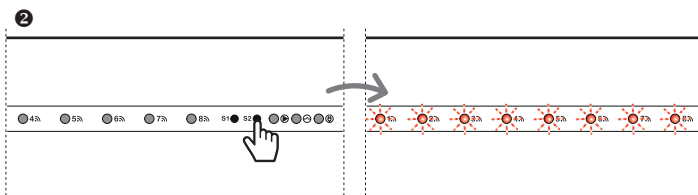

Naciskaj krótko przycisk S2, aby doprowadzić do sytuacji, że mrugają diody od każdej strefy (1-8).

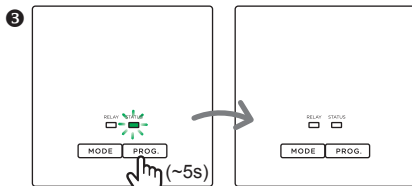

Na LOT-21 wciśnij przycisk 'PROG' i trzymaj wciśnięty przez ~5 s aż do wygaszenia diody STATUS.

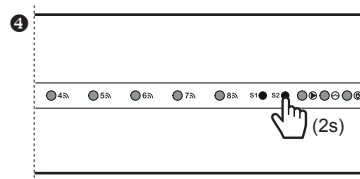

W ciągu 5 s od wygaszenia diody STATUS w odbiorniku LOT-21 naciśnij na ~2 s przycisk S2 na listwie. Diody od stref zaświecą się a listwa wyśle sekwencję, która spowoduje usunięcie listwy z LOT-21.

Metoda_2: Usunięcie poprzez kontroler EFC-01 oraz aplikację exta life

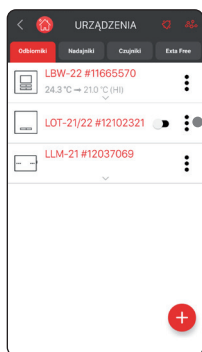

Z poziomu menu kontekstowego LOT-21 wybierz opcję 'Konfiguruj'.

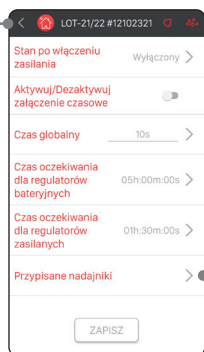

W ekranie konfiguracyjnym wybierz opcję 'Przypisane nadajniki'.

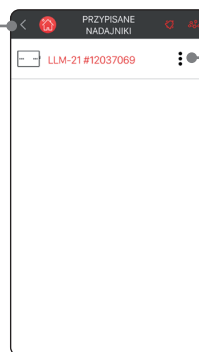

Na liście przypisanych nadajników odszukaj regulator, który chcesz usunąć z odbiornika LOT-21



Na liście przypisanych nadajników odszukaj regulator, który chcesz usunąć z odbiornika LOT-21

WSPÓŁPRACA ODBIORNIKA LOT-21 Z NADAJNIKAMI SYSTEMU EXTA LIFE

Odbiornik LOT-21 współpracuje z dowolnym pilotem / nadajnikiem systemu Extalife. Do odbiornika można sparować maksymalnie 96 par przycisków. Przyciski można przypisać do odbiornika w jednym z 4 trybów pracy:

- załącz / wyłącz,
- bistabilny,
- monostabilny,
- czasowy.

Opis realizowanych trybów:

załącz / wyłącz	jeden przycisk załącza wyjście odbiornika, drugi przycisk wyłącza wyjście odbiornika
bistabilny	jeden przycisk załącza i wyłącza wyjście odbiornika
monostabilny	wyjście jest załączone tak długo jak długo wciśnięty jest przycisk nadajnika
czasowy	wyjście jest załączane po naciśnięciu przycisku nadajnika i wyłączane automatycznie po upływie zaprogramowanego czasu lub wcześniej po ponownym naciśnięciu przycisku nadajnika

Programowanie przycisków w trybie 'załłącz / wyłącz'

1. Naciśnij na krótko (~1 s) przycisk PROG. na odbiorniku LOT-21. Diody STATUS zaświeci się na zielono.
2. Przed upływem 5 s (zanim zgaśnie dioda STATUS) naciśnij przycisk nadajnika, który ma realizować funkcję 'załłącz'.
3. Diody STATUS zostanie na krótko wygaszona i ponownie zaświeci się na zielono.
4. Przed upływem 5 s (zanim zgaśnie dioda STATUS) naciśnij przycisk nadajnika, który ma realizować funkcję 'wyłącz'.
5. Poprawne wpisanie przycisków sygnalizowane jest kilkukrotnym szybkim zamruganiem diody STATUS na zielono.

Programowanie przycisków w trybie 'bistabilnym'

1. Naciśnij na krótko (~1 s) przycisk PROG. na odbiorniku LOT-21. Diody STATUS zaświeci się na zielono.
2. Przed upływem 5 s (zanim zgaśnie dioda STATUS) wciśnij przycisk nadajnika, który ma być zaprogramowany w trybie bistabilnym.
3. Diody STATUS zostanie na krótko wygaszona i ponownie zaświeci się na zielono.
4. Przed upływem 5 s (zanim zgaśnie dioda STATUS) zwolnij wcześniej wciśnięty przycisk nadajnika.
5. Poprawne wpisanie przycisków sygnalizowane jest kilkukrotnym szybkim zamruganiem diody STATUS na zielono.

Programowanie przycisków w trybie 'monostabilnym'

1. Wciśnij przycisk nadajnika, który ma być zaprogramowany w trybie monostabilnym.
2. Naciśnij na krótko (~1 s) przycisk PROG. na odbiorniku LOT-21. Diody STATUS zaświeci się na zielono.
3. Przed upływem 5 s (zanim zgaśnie dioda STATUS) zwolnij wcześniej wciśnięty przycisk nadajnika.
4. Diody STATUS zacznie pulsować na zielono i ponownie zaświeci się na zielono.
5. Przed upływem 5 s (zanim zgaśnie dioda STATUS) naciśnij na krótko (~1 s) przycisk, który programujesz w trybie monostabilnym.
6. Poprawne wpisanie przycisków sygnalizowane jest kilkukrotnym szybkim zamruganiem diody STATUS na zielono.

Programowanie przycisków w trybie 'czasowym'

1. Naciśnij na krótko (~1 s) przycisk PROG. na odbiorniku LOT-21. Diody STATUS zaświeci się na zielono.
2. Przed upływem 5 s (zanim zgaśnie dioda STATUS) naciśnij na krótko (~1 s) przycisk nadajnika, który ma być zaprogramowany w trybie czasowym.
3. Diody STATUS zostanie na krótko wygaszona i ponownie zaświeci się na zielono.
4. Przed upływem 5 s (zanim zgaśnie dioda STATUS) ponownie naciśnij na krótko (~1 s) przycisk nadajnika, który programujesz w trybie czasowym.
5. Poprawne wpisanie przycisków sygnalizowane jest kilkukrotnym szybkim zamruganiem diody STATUS na zielono.

- Wszystkie piloty przypisane do odbiornika LOT-21 w trybie czasowym działają z tzw. czasem globalnym, który domyślnie wynosi 10 s. Wartość tego czasu można zmienić w zakresie od 1s do 18h.
- Każdemu przyciskowi wpisanemu w trybie czasowym można także zaprogramować indywidualny czas załłączenia.

Programowanie indywidualnego czasu załłączenia dla przycisku (dotyczy tylko tych przycisków nadajnika, które zostały wcześniej wpisane do LOT-21 w trybie czasowym)

1. Naciśnij na krótko (~1 s) przycisk PROG. na odbiorniku LOT-21. Diody STATUS zaświeci się na zielono.
2. Odczekaj około 5 s na wygaszenie diody STATUS.
3. Naciśnij na krótko (~1 s) przycisk nadajnika, dla którego chcesz zaprogramować czas. Przycisk musi być wcześniej zaprogramowany w trybie czasowym.
4. Diody STATUS zacznie pulsować na zielono – oznacza to odmierzanie czasu.
5. Po upływie czasu, który chcesz zaprogramować ponownie na krótko naciśnij przycisk nadajnika, dla którego programujesz czas.
6. Procedura programowania czasu jest sygnalizowana kilkukrotnym szybkim zamruganiem diody STATUS na zielono.

Zmiana czasu globalnego

Czas globalny ma znaczenie tylko w przypadku przycisków zaprogramowanych w trybie czasowym, dla których nie został ustawiony indywidualny czas załłączenia.

1. Naciśnij na krótko (~1 s) przycisk PROG. na odbiorniku LOT-21. Diody STATUS zaświeci się na zielono.
2. Odczekaj około 5 s na wygaszenie diody STATUS.
3. Ponownie naciśnij na krótko (~1 s) przycisk PROG.
4. Diody STATUS zacznie pulsować na zielono – oznacza to odmierzanie czasu.
5. Po upływie czasu, który chcesz zaprogramować ponownie na krótko naciśnij przycisk PROG.
6. Procedura programowania czasu jest sygnalizowana kilkukrotnym szybkim zamruganiem diody STATUS na zielono.

Usuwanie przycisku nadajnika z pamięci odbiornika LOT-21

1. Wciśnij przycisk PROG. i odczekaj na wygaszenie diody STATUS (zajmuje to około 5 s).
2. Zwolnij przycisk PROG. i w czasie krótszym niż 5 s naciśnij na krótko (~1 s) przycisk, który chcesz usunąć z pamięci odbiornika. Jeżeli kasujemy parę przycisków zaprogramowanych w trybie załłącz / wyłącz to wystarczy nacisnąć tylko jeden z tych przycisków (dowolny).
3. Procedura usunięcia przycisku jest sygnalizowana kilkukrotnym szybkim zamruganiem diody STATUS na zielono.

DZIAŁANIE PILOTÓW JEŻLI Z LOT-21 POWIĄZANE SĄ PRODUKTY TERMOREGULACYJNE

Jeżeli LOT-21 jest sparowany z jakimś produktem termoregulacyjnym (regulator, listwa, funkcja termologiczna) to może równocześnie współpracować z typowymi nadajnikami systemu exta life. Jednak w takim przypadku produkty termoregulacyjne są priorytetowe. Przykładowo jeżeli wyjście LOT-21 zostanie wyłączone z poziomu nadajnika radiowego a po pewnym czasie któryś z produktów termoregulacyjnych zgłosi potrzebę grzania to wyjście LOT-21 zostanie załłączone.

RESET ODBIORNIKA DO USTAWIEŃ FABRYCZNYCH

Wykonanie tej operacji to przywrócenie urządzenia do stanu fabrycznego. Kasowane są wszystkie wpisane do niego piloty, produkty termoregulacyjne oraz ustawienia konfiguracyjne wprowadzone podczas użytkowania. Jeżeli odbiornik był sparowany z kontrolerem EFC-01 to kasowany jest znacznik sparowania i komunikacja pomiędzy odbiornikiem a kontrolerem nie jest prowadzona (wymagane jest ponowne sparowanie).

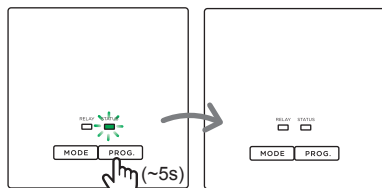

Wciśnij przycisk PROG. i odczekaj na wygaszenie diody STATUS (zajmuje to około 5s).

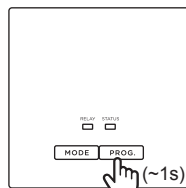

Zwolnij przycisk PROG. i w czasie krótszym niż 5 s ponownie na krótko (~1s) go naciśnij.

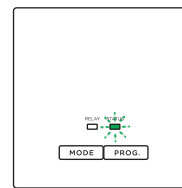

Po ресecie diody STATUS raz mrugnie szybko a po chwili zamruga 5 razy z odstępem 0,5 s

Po ресecie możliwe jest ponowne sparowanie LOT-21 z wybranym kontrolerem EFC-01.

PARAMETRY KONFIGURACYJNE LOT-21

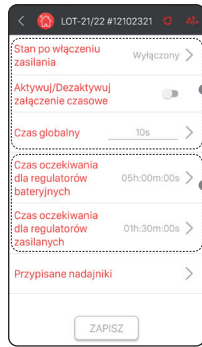

Sekcja parametrów konfiguracyjnych dla LOT-21 w trybie zwykłego odbiornika Exta Life (mają znaczenie tylko wówczas jeżeli odbiornik nie współpracuje z produktami termoregulacyjnymi)

Sekcja parametrów konfiguracyjnych dla LOT-21 w trybie termoregulacyjnym (mają znaczenie tylko wówczas jeżeli odbiornik współpracuje z produktami termoregulacyjnymi)

- Stan po włączeniu zasilania** – określa stan wyjścia po włączeniu napięcia zasilającego.
Wyłączony – wyjście LOT-21 po włączeniu zasilania jest wyłączone
Włączony – wyjście LOT-21 po włączeniu zasilania jest załączone
Stan poprzedni – wyjście LOT-21 po włączeniu zasilania znajduje się w stanie sprzed jego zaniku
 Wartość domyślna: wyłączony
- Aktywuj / Dezaktywuj załączenie czasowe** – określa sposób działania przełącznika on/off widocznego z poziomu aplikacji.
Wyłączone – przełącznik on/off realizuje funkcję załącz/wyłącz
Włączone – przełącznik on/off realizuje funkcję załączenia czasowego (wyłączenie jest realizowane automatycznie). Czas określa parametr 'Czas załączenia' ustawiany w zakresie od 1 s do 18 h.
 Wartość domyślna: wyłączone
- Czas globalny** – domyślny czas dla przycisków / pilotów, które zostały wpisane do LOT-21 w trybie czasowym, dla których nie zaprogramowano indywidualnych czasów. Parametr ustawiany w zakresie od 1 s do 18 h.
 Wartość domyślna: 10 s
- Czas oczekiwania dla regulatorów bateryjnych** – określa jak długo LOT-21 oczekuje na sygnał z regulatora / regulatorów radiowych bateryjnych (modele LBW-21/22/23). Jeżeli po upływie tego czasu LOT-21 nie otrzyma sygnału z regulatora to traktuje ten regulator jako wyłączony (nie zgłaszający grzania). Możliwe ustawienia: 15 min. / 30 min. / 45 min. / 1 h / 2 h / 5 h
 Wartość domyślna: 5 h
- Czas oczekiwania dla regulatorów zasilanych** – określa jak długo LOT-21 oczekuje na sygnał z regulatora / regulatorów zasilanych z 230 VAC (modele LPW-21/22/23). Jeżeli po upływie tego czasu LOT-21 nie otrzyma sygnału z regulatora to traktuje ten regulator jako wyłączony (nie zgłaszający grzania). Możliwe ustawienia: 15 min. / 30 min. / 60 min. / 90 min.
 Wartość domyślna: 90 min.
 Działanie czasów zostało dokładnie opisane w rozdziale ZASADY KOMUNIKACJI Z REGULATORAMI.
- Przypisane nadajniki** – w ekranie wyświetlana jest lista wszystkich nadajników, regulatorów, listew oraz funkcji logicznych typu 'Regulator temperatury', które są sparowane z LOT-21. Z poziomu tego ekranu możliwe jest ich usunięcie.

WSPÓŁPRACA Z FUNKCJAMI LOGICZNYMI TYPU 'REGULATORY TEMPERATURY'

- W kontrolerze EFC-01 dostępne są specjalne typy funkcji logicznych, które umożliwiają programową realizację trzech podstawowych typów regulatorów: prostego, dobowego oraz tygodniowego. Fizycznie taka funkcja to powiązanie dowolnego czujnika temperatury systemu exta life z wybranym/wybranymi odbiornikami systemu. W tym rozwiązaniu czujnik stanowi warunek funkcji a odbiornik jej wynik.
- LOT-21 można przypisać jako wynik dowolnej ilości funkcji typu regulator temperatury. Na tych funkcjach LOT realizuje tzw. sumę logiczną. Wyjście odbiornika LOT jest załączane jeżeli którakolwiek funkcja termologiczna zgłasza grzanie, a wyłączone jeżeli żadna z funkcji nie zgłasza potrzeby grzania. W tym rozwiązaniu funkcje termologiczne zastępują fizyczne regulatory.

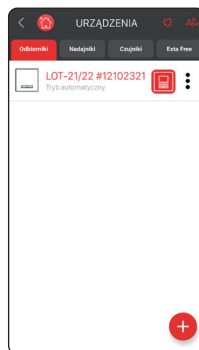
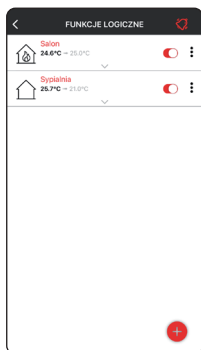

KARTA GWARANCYJNA

- ZAMEL Sp. z o.o. udziela 24- miesięcznej gwarancji na sprzedawane towary.
- Gwarancją ZAMEL Sp. z o.o. nie są objęte:
 - mechaniczne uszkodzenia powstałe w transporcie, załadunku / rozładunku lub innych okolicznościach,
 - uszkodzenia powstałe na skutek wadliwie wykonanego montażu lub eksploatacji wyrobów ZAMEL Sp. z o.o.,
 - uszkodzenia powstałe na skutek jakichkolwiek przeróbek dokonanych przez KUPUJĄCEGO lub osoby trzecie, a odnoszących się do wyrobów będących przedmiotem sprzedaży lub urządzeń niezbędnych do prawidłowego funkcjonowania wyrobów będących przedmiotem sprzedaży,
 - uszkodzenia wynikające z działania siły wyższej lub innych zdarzeń losowych, za które ZAMEL Sp. z o.o. nie ponosi odpowiedzialności.
 - źródła zasilania (baterie), będące na wyposażeniu urządzenia w momencie jego sprzedaży (jeśli występują).
- Wszelkie roszczenia z tytułu gwarancji KUPUJĄCY zgłosi w punkcie zakupu lub firmie ZAMEL Sp. z o.o. na piśmie po ich stwierdzeniu.
- ZAMEL Sp. z o.o. zobowiązuje się do rozpatrywania reklamacji zgodnie z obowiązującymi przepisami prawa polskiego.
- Wybór formy załatwienia reklamacji, np. wymiana towaru na wolny od wad, naprawa lub zwrot pieniędzy należy do ZAMEL Sp. z o.o.
- Gwarancja nie wyłącza, nie ogranicza ani nie zawieszają uprawnień KUPUJĄCEGO wynikających z przepisów o rękojmi za wady rzeczy sprzedanej.